



www.wobit.com.pl

Sterownik silnika DC do 7 A
z regulacją prędkości, prądu, kierunku obrotów

SDC107 v1.1

Instrukcja obsługi



P.P.H.WObit E.K.J. Ober s.c.
62-045 Pniewy, Dęborzycze 16
tel.61 22 27 422, fax.61 22 27 439
e-mail: wobit@wobit.com.pl
www.wobit.com.pl

Instrukcja oryginalna SDC107, v1.1

Wersja 3.0.0. / 23.11.2022

© P.P.H. WObit E.K.J. Ober s.c., 2022

Dęborzycze 16

62-045 Pniewy

Polska

tel. +48 61 22 27 410

fax. +48 61 22 27 439

wobit@wobit.com.pl

www.wobit.com.pl

Dziękujemy za wybór naszego produktu.

Niniejsza instrukcja ułatwi Państwu prawidłową obsługę i poprawną eksploatację opisywanego urządzenia.

Dokument nie stanowi informacji handlowej.

Zapoznanie się z niniejszą instrukcją nie zwalnia Użytkownika z obowiązku poddania produktu własnej ocenie, stosowania zasad racjonalnego działania oraz przepisów BHP.

Informacje zawarte w niniejszej publikacji są aktualne na dzień jej opracowania. W przypadku wprowadzenia istotnych dla Użytkownika zmian, zostanie wydana nowa wersja dokumentu. Producent zastrzega sobie możliwość zmiany parametrów produktu bez powiadomienia.

Jeżeli informacje zawarte w instrukcji obsługi okażą się nie w pełni zrozumiałe należy zwrócić się o pomoc do Producenta. Wszelkie spostrzeżenia na temat urządzenia prosimy przesać na adres mailowy lub korespondencyjny Producenta. Informacje te pozwolą obiektywnie ocenić wytwarzane produkty oraz posłużą jako wskazówki przy dalszej ich modernizacji.

Urządzenie posiada gwarancję na okres 12 miesięcy. Z jej zakresu wyłączone zostały między innymi: złącza elektryczne, uszkodzenia mechaniczne, przepięcia, zwarcia oraz usterki czy awarie, których przyczyną jest wadliwa obsługa lub eksploatacja ze strony Kupującego/ Użytkownika. W przypadku dokonywania reklamacji produktu konieczne jest stosowanie REGULAMINU REKLAMACJI dostępnego na stronie internetowej Producenta, pod adresem: <http://www.wobit.com.pl/download/>.



UWAGA

Każda inna forma użycia urządzenia niezgodna z formą opisaną w niniejszej instrukcji obsługi jest zabroniona. Producent zastrzega, że nie ponosi kontraktowej, deliktowej, karnej ani jakiegokolwiek innej odpowiedzialności za szkody powstałe w wyniku takiego użycia.



UWAGA

W celu optymalnego i bezpiecznego eksploatowania urządzenia, prosimy o uważne zapoznanie się i stosowanie w całości do zaleceń niniejszej instrukcji obsługi. Producent zastrzega, że nie ponosi kontraktowej, deliktowej, karnej ani jakiegokolwiek innej odpowiedzialności za szkody powstałe w wyniku eksploatowania urządzenia niezgodnie z instrukcją obsługi.



Zawarte w dokumentacji zdjęcia urządzenia mogą różnić się od jego rzeczywistego wyglądu, zależnie od wersji i wyposażenia urządzenia oraz ewentualnych modyfikacji ustalonych z klientem.

Spis treści

1. Podstawowe zasady bezpieczeństwa i montażu.....	4
1.1. Zasady bezpieczeństwa	4
1.2. Zalecenia montażowe.....	4
2. Opis urządzenia	5
2.1. Przeznaczenie	5
2.2. Opis złącz i diod sygnalizacyjnych.....	5
2.3. Zasilanie	6
2.4. Zabezpieczenia.....	6
2.5. Wyjścia diagnostyczne, wyjście sterowania hamulcem	7
2.6. Wejścia sterujące.....	7
2.7. Sygnalizacja i reset błędów.....	8
3. Konfiguracja sterownika	8
3.1. Regulacja prędkości/prądu (S1/S2)	8
3.2. Konfiguracja łagodnego startu (SOFT-START – S3).....	8
3.3. Funkcja dynamicznego hamowania (BRAKE-STOP – S4)	9
3.4. Wejścia limitu pozycji (LIMIT-LEVEL – S5).....	9
3.5. Funkcja automatycznej zmiany kierunku (AUTO-REVERSE – S6).....	10
3.6. Aktualizacja oprogramowania sterownika	10
4. Problemy i rozwiązania	11
5. Parametry techniczne	11

1. Podstawowe zasady bezpieczeństwa i montażu

1.1. Zasady bezpieczeństwa

W celu optymalnego i bezpiecznego eksploataowania urządzenia prosimy o uważne zapoznanie się i stosowanie do wszelkich informacji oraz znaków umieszczonych na urządzeniu i/lub w niniejszej instrukcji.

1. Przed pierwszym uruchomieniem urządzenia należy dokładnie zapoznać się z niniejszą instrukcją obsługi i zachować ją do przyszłego użytku. Podstawowe informacje pozwalające na bezpieczne użytkowanie umieszczone zostały na urządzeniu. W przypadku braku takich informacji, znajdują się one w niniejszym dokumencie.



UWAGA

Użytkowanie urządzenia w sposób niezgodny z zaleceniami niniejszej instrukcji może powodować zagrożenia dla zdrowia, spowodować uszkodzenie urządzenia.

2. Należy zapewnić urządzeniu właściwe warunki pracy, zgodne ze specyfikacją urządzenia (np.: napięcie zasilania, temperatura otoczenia, maksymalny pobór prądu). Przekraczanie zalecanych parametrów pracy może prowadzić do uszkodzenia urządzenia.
3. Przed pierwszym uruchomieniem urządzenia należy upewnić się, że wszystkie przewody zostały podłączone prawidłowo. Przed dokonaniem jakichkolwiek modyfikacji przyłączy przewodów, należy wyłączyć napięcie zasilania.
4. Należy chronić urządzenie przed przedostaniem się do jej wnętrza jakichkolwiek przedmiotów lub płynów.



OSTRZEŻENIE

Zabrania się eksploataowania urządzenia na zewnątrz. Grozi to uszkodzeniem urządzenia oraz prowadzi to do znacznego skrócenia jego żywotności.

5. Urządzenie, łącznie z jego częściami składowymi, zostało zaprojektowane i wyprodukowane w sposób, który zapewnia jego bezpieczny i prawidłowy montaż, przyłączenie oraz bezpieczną pracę; pod warunkiem odpowiedniego użytkowania i utrzymywania - zgodnie z zasadami zawartymi w niniejszej instrukcji oraz z zachowaniem podstawowych zasad BHP.
6. Zabrania się dokonywania jakichkolwiek modyfikacji urządzenia, bez wcześniejszej konsultacji z Producentem. Nieautoryzowane zmiany mogą być przyczyną uszkodzenia urządzenia i powodują utratę gwarancji.
7. Urządzenie może zakłócić pracę czułych urządzeń radiowo-telewizyjnych umieszczonych w pobliżu.

1.2. Zalecenia montażowe

W środowiskach, gdzie mogą występować zakłócenia elektromagnetyczne, radiowe lub inne, zaleca się stosowanie następujących środków zapobiegających ewentualnemu zakłócaniu pracy urządzenia:

- a) zminimalizować wpływ zakłóceń pochodzących z zewnętrznych źródeł,
- b) przewód łączący silnik ze sterownikiem powinien być ekranowany; zaleca się także stosowanie pierścienia ferrytowego na przewodzie silnika przy sterowniku,
- c) unikać prowadzenia przewodów sterujących (sygnałowych) równoległe lub w bliskim sąsiedztwie do przewodów energetycznych i zasilających, np. przewodów silnika,
- d) przewody sygnałowe powinny być możliwie krótkie,
- e) przy stosowaniu serwonapędów zasilanych z tej samej sieci należy wyposażyć je w odpowiednie filtry zasilania w celu eliminacji zakłóceń mogących wpływać na pracę sterownika; zastosowanie filtrów może być konieczne również w przypadku występowania innych zakłóceń z sieci.

2. Opis urządzenia

2.1. Przeznaczenie

SDC107 jest sterownikiem przeznaczonym dla silników prądu stałego (DC) o mocach do około 150 W.

Sterownik pozwala m. in. na kontrolę prędkości i kierunku obrotów silnika oraz aktywną redukcję prądu maksymalnego pobieranego przez silnik (do 7 A).

Prędkość silnika może być zadawana za pomocą zewnętrznego sygnału 0-5 V lub poprzez wbudowany potencjometr. Sterowanie pracą silnika (zezwozenie na pracę, zmiana kierunku obrotów, wejścia krańcowe) odbywają się za pomocą optoizolowanych wejść: **ENABLE / DIR / LIMIT N / LIMIT P**.

Funkcja limitu prądu (regulowana przez zewnętrzny sygnał 0-5 V lub wbudowany potencjometr) pozwala ograniczyć maksymalny prąd pobierany przez silnik i zapobiec jego przegrzaniu lub uszkodzeniu.

2.2. Opis złączy i diod sygnalizacyjnych

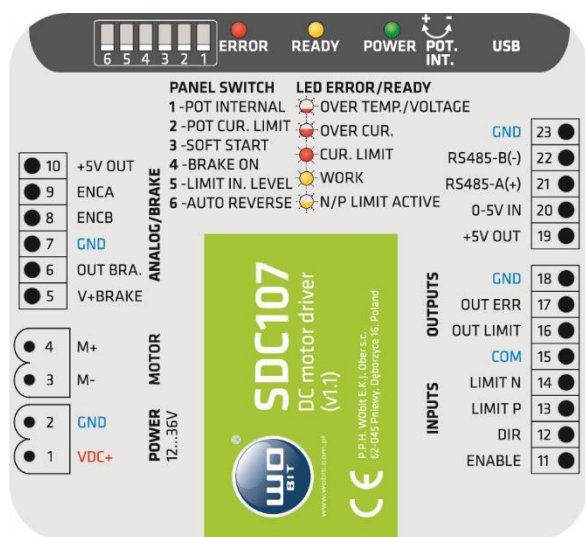

Rysunek 1. Opis złączy i panelu

Tabela 1. Opis złączy

Nr	Opis	
Zasilanie		
1	VDC+	Zasilanie 12-36 VDC
2	GND	Masa zasilania
3	M-	Zaciski dla silnika
4	M+	
Hamulec, enkoder		
5	V+BRAKE	Zasilanie hamulca
6	OUT BRAKE	Wyjście dla hamulca (NPN)
7	GND	Masa
8	ENCB	Wejścia dla enkodera (opcjonalnie)
9	ENCA	
10	+5V OUT	Wyjście +5V do zasilania potencjometru
Wejście		
11	ENABLE	Zezwolenie na pracę
12	DIR	Wejście wyboru kierunku
13	LIMIT P	Wejście sygnału limitu L (dla kierunku DIR=1)
14	LIMIT N	Wejście sygnału limitu P (dla kierunku DIR=0)
15	COM	Masa dla wejść
Wyjścia		
16	OUT LIMIT	Wyjście sygnalizujące limit prądu
17	OUT ERROR	Wyjście sygnalizujące błąd
18	GND	Masa dla wyjść (wspólna z masą zasilania)
Wejście analogowe 0-5 V / RS485		
19	+5V OUT	Wyjście +5V do zasilania zewnętrznego potencjometru
20	0-5V IN	Wejście sygnału analogowego dla regulacji prędkości / prądu
21	RS-485-A (+)	Interfejs RS485 (opcjonalnie)
22	RS-485-B (-)	
23	GND	Masa

Tabela 2. Opis diod sygnalizujących



Diody sygnalizujące	
 POWER	sygnalizacja zasilania
 ERROR	sygnalizacja błędu / ograniczenie prądu: <ul style="list-style-type: none"> ▪ miga szybko (0,2 s on /0,2 s off) – błąd, zwarcie lub przeciążenie ▪ miga wolno (0,3 s on /1 s off) – błąd, napięcie zasilania poza zakresem (12...36 V) lub przekroczenie dopuszczalnej temperatury sterownika ▪ świeci – osiągnięty ustawiony limit prądu lub prąd maksymalny sterownika
 READY	sygnalizacja pracy silnika: <ul style="list-style-type: none"> ▪ świeci – silnik pracuje (ENABLE = ON) ▪ miga – aktywne wejście limitu krańcowego (ENABLE = ON i aktywny LIMIT N lub P*) <p>*aktywny limit = stan wysoki na wejściu LIMIT dla przełącznika LIMIT-LEVEL = OFF lub stan niski dla przełącznika LIMIT-LEVEL = ON</p>

Tabela 3. Opis przełączników

Przełączniki		
S1	POT-INT	Włączenie regulacji prędkości z potencjometru wewnętrznego
S2	POT-MODE	Tryb ograniczenia prądu
S3	SOFT-START	Funkcja łagodnego startu silnika
S4	BRAKE-STOP	Funkcja hamowania przy braku sygnału ENABLE oraz sygnałach krańcowych
S5	LIMIT-LEVEL	Zmiana polaryzacji wejść czujników krańcowych (S5 ON – krańcówka aktywna w stanie niskim)
S6	AUTO-REVERSE	Automatyczna zmiana kierunku obrotów silnika przy dojeździe do czujnika krańcowego.

2.3. Zasilanie

Zasilanie sterownika

Do zasilania sterownika należy używać zasilacza o napięciu wyjściowym równym napięciu znamionowemu użytego silnika (w zakresie **+12...+36 V**) i odpowiedniej do mocy silnika wydajności prądowej. W przypadku większych silników, zasilacz powinien pozwolić odebrać energię zwrotną ze sterownika, przez co nie zaleca się stosowania zasilaczy stabilizowanych. W przeciwnym razie należy wyposażyć zasilacz w dodatkowe kondensatory na wyjściu o pojemności min. 4700 μ F.

Wyjście +5V OUT

Sterownik udostępnia napięcie +5 V, które można użyć do zasilania zewnętrznego potencjometru podłączonego do wejścia 0-5 V IN. Maksymalny pobór prądu dla wszystkich wyjść +5 V nie powinien przekraczać 100 mA.



UWAGA!

Zwarcie wyjścia +5V OUT z GND lub napięciem zasilania (VDC+) może spowodować uszkodzenie sterownika.

2.4. Zabezpieczenia

Sterownik posiada zabezpieczenia przeciw przeciążeniowe oraz termiczne. Dodatkowo odłącza napęd, gdy napięcie zasilania jest za niskie (<9 V) lub za wysokie (>38 V). Nie gwarantuje to jednak całkowitego zabezpieczenia przed uszkodzeniem sterownika, szczególnie w przypadku zwarcia na wyjściach M+/M- lub znacznego przekroczenia napięcia zasilania (> 40 V).

Wysokie napięcie na zasilaniu może pojawić się w przypadku gwałtownego zatrzymania napędu (funkcją **BRAKE-STOP**) lub zmiany kierunku wirowania podczas pracy silnika (bez aktywnej funkcji **SOFT-START**). Wówczas silnik zwraca energię (napięcie) do sterownika. Jeśli przekroczona zostanie dopuszczalna wartość (a zasilacz nie będzie w stanie „odebrać” wyższego napięcia) może to spowodować uszkodzenie sterownika.



UWAGA!

W przypadku sterowania silnikiem o mocy >100 W oraz pracy z dużymi bezwładnościami napędu (rozpędzony napęd kręci się dłużej czas po odłączeniu zasilania) zaleca się używanie funkcji **SOFT-START**. W przeciwnym wypadku może dojść do uszkodzenia sterownika.

2.5. Wyjścia diagnostyczne, wyjście sterowania hamulcem

OUT ERROR, OUT LIMIT - wyjścia diagnostyczne

Wyjścia typu PNP OC o obciążalności maks. 40 mA. Aktywne wyjście powoduje pojawienie się na nim napięcia zasilania VDC.

- Wyjście **OUT ERROR** – aktywne w przypadku pojawienia się błędu sterownika
- Wyjście **OUT LIMIT** – aktywne w przypadku osiągnięcia przez silnik ustawionego limitu prądu. Może zostać użyte np. do zasygnalizowania mechanicznego zablokowania silnika, itp.



UWAGA!

Wyjścia nie nadają się do zasilania elementów wykonawczych (elektromagnesy, styczniki, itp.). Przeznaczone są jako informacja diagnostyczna dla nadrzędnego układu sterującego (np. sterownika PLC).

OUT BRAKE - wyjście sterowania hamulcem

Wyjście typu NPN, sterujące hamulcem elektromagnetycznym. Maks. obciążenie wyjścia to **2 A**.

Hamulec zostanie aktywowany po 0,5 s (wyjście **OUT BRAKE** = OFF), gdy sygnał **ENABLE** = OFF lub sygnał **LIMIT P/N** będzie aktywny (aktywowany LIMIT P lub LIMIT N).

Gdy hamulec zostanie dezaktywowany (wyjście **OUT BRAKE** = ON), to napęd zostanie załączony po 50 ms. Jest to czas na zwolnienie hamulca.

Do zasilania hamulca może zostać użyte napięcie zasilania silnika lub zewnętrzne (jeśli hamulec wymaga innego napięcia zasilania).

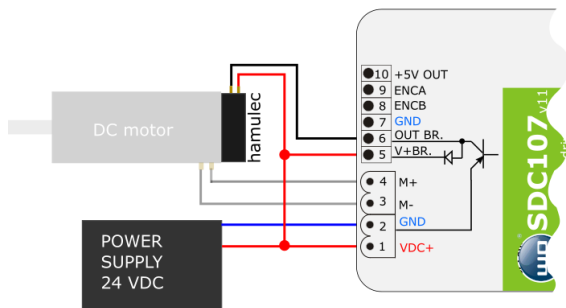

Rysunek 2. Zasilanie hamulca z zasilania sterownika

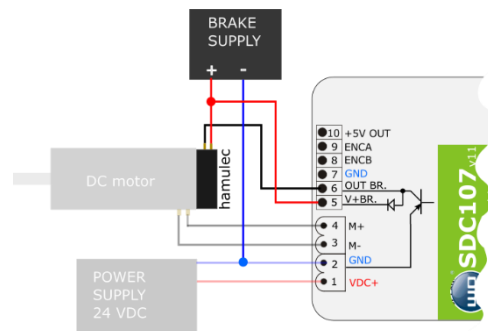

Rysunek 3. Zasilanie hamulca zewnętrzne

2.6. Wejścia sterujące

Wejścia **ENABLE / DIR / LIMIT P / LIMIT N** są wejściami optoizolowanymi i służą do sterowania silnikiem. Wejście **COM** jest masą dla powyższych wejść.

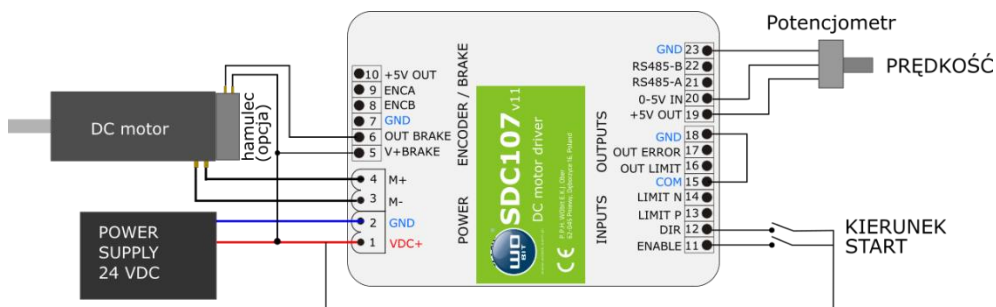

Wejście **0-5V IN** pozwala podłączyć zewnętrzny potencjometr (zalecana rezystancja: **1...47 kΩ**) lub podać napięcie w zakresie 0...5 V. Wejście służy do zmiany regulacji obrotów lub prądu maksymalnego (zależnie od trybu pracy).



Rysunek 4. Podstawowe podłączenie sygnałów

2.7. Sygnalizacja i reset błędów

Sterownik może sygnalizować następujące błędy:

- **przeciążenie lub zwarcie** – szybkie miganie diody  **ERROR**: 0,3 s on /0,3 s off.
Błąd pojawi się, gdy sterownik osiągnie limit prądu (7 A) oraz napięcie zasilania spadnie poniżej dolnej granicy (9 V).
- **napięcia zasilania poza zakresem/ przekroczenie temperatury sterownika** - wolne miganie diody  **ERROR**: 0,3 s on /1 s off.
Błąd pojawi się, gdy napięcie zasilania sterownika będzie poza dopuszczalnym zakresem (9...38 V) lub temperatura sterownika będzie za wysoka.

W przypadku pojawienia się błędu silnik zostaje wyłączony, miga dioda **ERROR**, a wyjście **OUT ERR** przechodzi w stan wysoki. Aby zresetować błąd i kontynuować pracę sterownika należy zdjąć i podać ponownie sygnał **ENABLE**.

3. Konfiguracja sterownika

Konfiguracja urządzenia odbywa się za pomocą przełączników na panelu przednim. Tabela 3 zawiera opis przełączników sterownika.

3.1. Regulacja prędkości/prądu (S1/S2)

Regulacja prędkości oraz prądu maksymalnego silnika odbywa się za pomocą zewnętrznego napięcia 0-5 V podawanego na wejście **0-5V IN** oraz wbudowanego potencjometru 10-obrotowego.

Tabela 4 przedstawia możliwe konfiguracje w zależności od ustawień przełączników S1 oraz S2.

Tabela 4. Regulacja prędkości oraz prądu maksymalnego silnika za pomocą przełączników S1 i S2

S1 (POT-IN)	S2 (POT-CUR-MODE)	Funkcja wejścia 0-5V	Funkcja potencjometru
OFF	OFF	Sterowanie prędkością	--- *
ON	OFF	--- *	Sterowanie prędkością
OFF	ON	Sterowanie prędkością	Ograniczenie prądu
ON	ON	Ograniczenie prądu	Sterowanie prędkością

W przypadku użycia wbudowanego potencjometru 10-obrotowego, aby ustawić żądany prąd należy:

- a) skrócić potencjometr maksymalnie w lewo (wykonać 10 obrotów lub do poczucia oporu),
- b) przekręcić potencjometr w prawo X razy 0,7 A (np. dla prądu 2A należy wykonać ~3 obrotów).

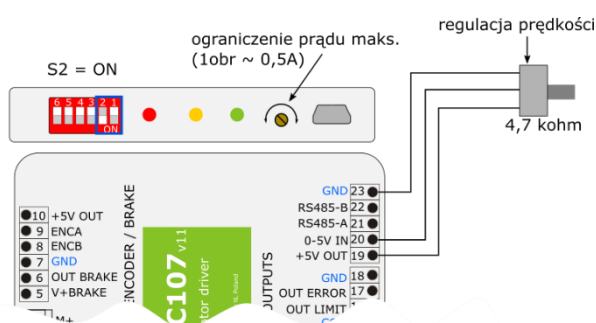

Rysunek 5. Regulacja prędkości zewnętrznym potencjometrem

3.2. Konfiguracja łagodnego startu (SOFT-START – S3)

Przełącznik S3 pozwala włączyć funkcję **SOFT-START**, która powoduje łagodny rozruch silnika (opóźnienie osiągnięcia prędkości maks. wynosi około 2 s).

Włączenie funkcji może być konieczne w przypadku sterowania silnikami o większej mocy lub napędzającymi mechanizmami o większej bezwładności. W przeciwnym wypadku sterownik może sygnalizować przeciążenie podczas startu lub zmiany kierunku obrotów przy większej prędkości.

B) Przykład podłączenia sterownika do silnika napędzającego śrubę z ograniczeniem ruchu w dwóch kierunkach z czujnikami typu NC

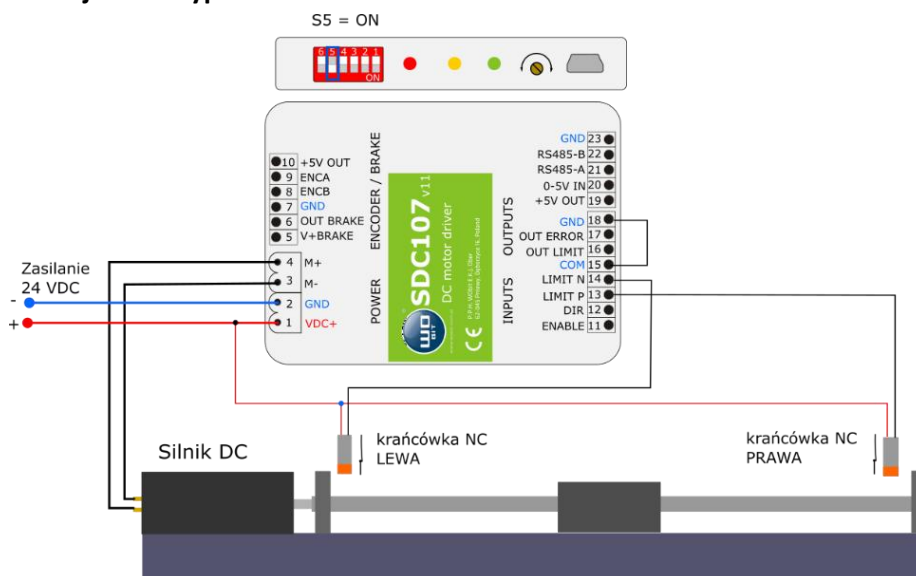

Rysunek 7. Podłączenie czujników typu NC

C) Wykorzystanie wejść LIMIT N/P jako wejście zatrzymujące pracę silnika

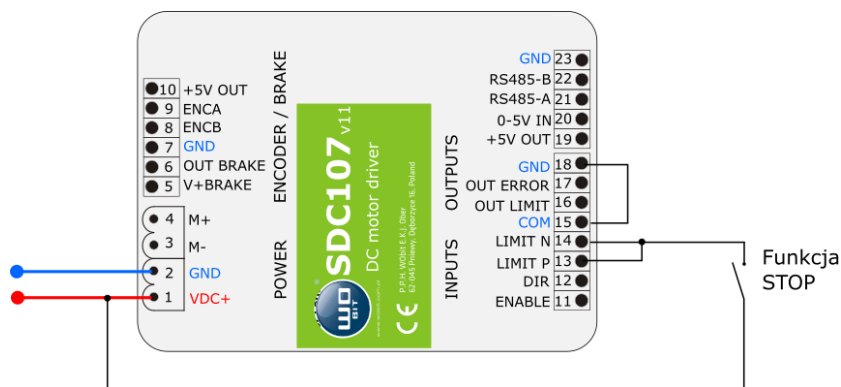

Rysunek 8. Wykorzystanie wejść LIMIT N/P jako wejścia "STOP"

3.5. Funkcja automatycznej zmiany kierunku (AUTO-REVERSE – S6)

Włączenie funkcji **AUTO-REVERSE** (przełącznik S6 = ON) powoduje automatyczną zmianę kierunku obrotów silnika po aktywowaniu czujnika krańcowego.

Działanie funkcji **AUTO-REVERSE**:

- W celu rozpoczęcia pracy silnika należy podać sygnał na wejście **ENABLE**.
- Silnik ruszy w kierunku zależnym od sygnału na wejściu **DIR**.
- Po osiągnięciu skrajnej pozycji i aktywowaniu czujnika **LIMIT N** lub **LIMIT P** nastąpi zatrzymanie silnika na około 3 s.
- Po upływie czasu nastąpi ruch silnika w przeciwną stronę, aż do aktywowania drugiego czujnika **LIMIT** oraz zatrzymanie silnika na 3 s. Nastąpi powtórzenie sekwencji.

3.6. Aktualizacja oprogramowania sterownika

Przełączenie wszystkich przełączników w pozycję ON i włączenie zasilania sterownika, powoduje uruchomienie sterownika w trybie aktualizacji oprogramowania (przez USB).



UWAGA!

Konfiguracja S1..S6 = ON nie jest więc dopuszczalna podczas normalnej pracy sterownika.

4. Problemy i rozwiązania

Tabela 6. Problemy i rozwiązania

Problem	Rozwiązanie
Silnik nie kręci się	<ol style="list-style-type: none"> 1) Sprawdź czy świeci się zielona dioda POWER. Jeśli nie brak zasilania sterownika lub sterownik uszkodzony. 2) Sprawdź czy podany jest sygnał na wejście ENABLE. 3) Sprawdź czy miga dioda LIMIT. Jeśli tak oznacza to, że aktywne jest wejście limitu (rozdział 3.4) 4) Sprawdź czy miga czerwona dioda ERR. Jeśli tak oznacza, że sterownik jest w trybie błędu. By skasować błąd należy zdjąć i ponownie podać sygnał ENABLE. 5) Sprawdź konfigurację przełączników S1/S2 (rozdział 3.1). 6) Jeśli aktywne jest sterowanie sygnałem zewnętrznym sprawdź czy podane zostało napięcie sterujące 0...5 V).
Sterownik sygnalizuje błąd po zmianie kierunku obrotów lub włączeniu	Prąd rozruchowy silnika jest zbyt duży/ zasilanie sterownika spada poniżej wartość minimalnej. Sterownik sygnalizuje osiągnięcie maksymalnego prądu lub przechodzi w tryb błędu (dioda ERROR miga). Zaleca się włączenie funkcji SOFT-START (przełącznik S3 = ON).
Sterownik sygnalizuje błąd podczas hamowania.	Dla aktywnego trybu BRAKE-STOP (S4=ON) podczas hamowania, zwracana jest energia z silnika do zasilania, co może powodować wzrost napięcia zasilania. Jeśli zasilacz nie jest w stanie odebrać takiej energii (zbyt małe kondensatory elektrolityczne na wyjściu zasilania) napięcie zasilania sterownika może przekroczyć wartość maks. (40 V). Wówczas sterownik przejdzie w stan błędu.
Sterownik sygnalizuje błąd zaraz po aktywacji sygnału ENABLE	Sprawdź czy nie ma zwarcia między wyprowadzeniami silnika lub między sygnałem M+ lub M-, a GND lub VDC. Sprawdź czy zastosowany zasilacz ma wystarczającą wydajność prądową. Jeśli błąd powtarza się i nie można go skasować oznacza to, że sterownik został uszkodzony.
Silnik kręci się wolno, świeci się czerwona dioda	Aktywny jest limit prądu silnika. Sprawdź konfigurację przełączników S1 i S2. W zależności od ustawionego trybu zwiększ limit prądu wbudowanym potencjometrem lub zewnętrznym sygnałem 0-5 V.

5. Parametry techniczne

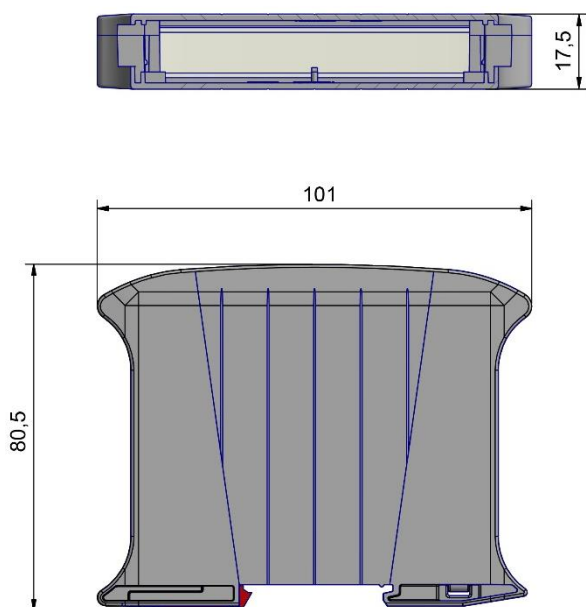

Rysunek 9. Wymiary urządzenia

Tabela 7. Parametry mechaniczne

Wymiary obudowy:	80,5 x 101 x 17,5 mm
Masa:	100 g
Zakres temperatur pracy:	5 – 50 °C
Stopień ochrony:	IP20
Mocowanie	uchwyt na szynę DIN

Tabela 8. Parametry elektryczne

Zasilanie	12...26 V DC
Pobór prądu	Napęd wyłączony: 50 mA
Wyjście +5V	5V, maks. pobór prądu 100 mA
Prąd ciągły maks. silnika	7 A
Prąd w impulsie maks.	20 A / 1 ms
Wejście analogowe 0-5V IN	0-5 V, rezystancja wejścia 4,4 k Ω
Wejścia sterujące: ENABLE, DIR, LIMIT N, LIMIT P	Optoizolowane, stan niski <2 V, stan wysoki > 5 V (maks. 36 V)
Wyjścia: OUT ERR, OUT LIMIT	Tranzystorowe PNP (source), max. 50 mA
Wyjście BRAKE (sterujące hamulcem)	NPN, maks. obciążenie 2 A
Częstotliwość PWM stopnia mocy	20 kHz